

МОТОТЕХНИКА
Нева



СНЕГОУБОРЩИК «НЕВА»

КС1130MS

КРАСНЫЙ ОКТЯБРЬ-НЕВА

ЗАКРЫТОЕ АКЦИОНЕРНОЕ ОБЩЕСТВО

WWW.MOTOBLOK.RU

ОГЛАВЛЕНИЕ

1. Правила безопасной эксплуатации.....	5
2. Обучение.....	5
3. Подготовка	5
4. Эксплуатация.....	6
5. Прочистка желоба выброса снега	8
6. Обслуживание и хранение.....	8
7. Сборка	9
8. Основные компоненты	11
9. Органы управления	11
10. Эксплуатация снегоуборщика	12
11. Техническое обслуживание	17
12. Обслуживание и регулировка.....	24
13. Межсезонное хранение.....	25

WWW.MOTOBLOCK.RU

ПРЕДУПРЕЖДАЮЩИЕ ЗНАЧКИ И ИХ ЗНАЧЕНИЕ



Вращающаяся крыльчатка



Вращающиеся части



Токсичные газы



Горячая поверхность



Огнеопасно

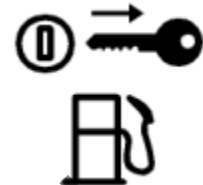

Отключение подачи топлива



Вращающийся шнек



Вылет предметов

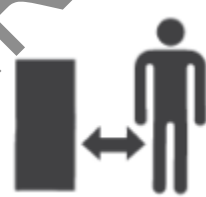

Безопасное расстояние



См. инструкции по эксплуатации и технике безопасности в руководстве пользователя.

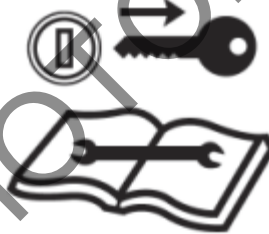

Перед выполнением технического обслуживания или ремонта выключите двигатель и вытащите ключ из замка зажигания

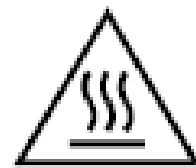

ПРЕДУПРЕЖДЕНИЕ: Горячая поверхность, не прикасаться!



Наденьте средства защиты глаз



Наденьте средства защиты слуха



Наденьте защитные перчатки

1. ПРАВИЛА БЕЗОПАСНОЙ ЭКСПЛУАТАЦИИ



ОПАСНО: Снегоуборщик следует эксплуатировать в соответствии с правилами безопасной работы, изложенными в настоящем руководстве. Как и при работе с любым другим силовым оборудованием, небрежность или ошибка оператора может привести к тяжёлым травмам. Снегоуборщик может отсечь руку или ногу, а также отбросить попавший в него предмет. Несоблюдение приведённых ниже правил техники безопасности может привести к тяжёлым травмам или смерти.



ПРЕДУПРЕЖДЕНИЕ: Выхлопные газы двигателя и некоторые компоненты снегоуборщика содержат или выделяют вещества, которые могут приводить к раковым заболеваниям, порокам развития и иным проблемам репродуктивной функции.



ПРЕДУПРЕЖДЕНИЕ: Этим символом обозначаются важные правила техники безопасности, несоблюдение которых может привести к возникновению опасности для здоровья - как вашего, так и других людей, а также к материальному ущербу. Перед началом работы со снегоуборщиком внимательно изучите и выполните соответствующие указания, содержащиеся в настоящем руководстве. Несоблюдение этих указаний может привести к получению травм. Если вы видите данный символ, **НЕУКОСНИТЕЛЬНО СОБЛЮДАЙТЕ ВСЕ ИЗЛОЖЕННЫЕ УКАЗАНИЯ!**

Сфера вашей ответственности: Ограничьте использование снегоуборщика кругом лиц, изучивших и соблюдающих приведённые в настоящем руководстве и нанесённые на корпус снегоуборщика предупреждения и инструкции.

ВАЖНО

Процедуры безопасной эксплуатации и обращения со снегоуборщиком

Снегоуборщик может отсечь руку или ногу и отбросить попавший в нее предмет. Несоблюдение приведённых ниже правил техники безопасности может привести к тяжёлым травмам.

2. ОБУЧЕНИЕ

1. Перед сборкой и началом работы с агрегатом внимательно прочтите и неукоснительно соблюдайте все инструкции, приведённые в руководстве и на самом снегоуборщике. Храните настоящее руководство в надёжном месте для обращения к нему в будущем, а также для заказа запасных частей.

2. Внимательно ознакомьтесь со всеми элементами управления и правилами их использования. В первую очередь разберитесь с тем, как быстро остановить и выключить снегоуборщик.

3. Никогда не позволяйте управлять снегоуборщиком детям младше 18 лет. Дети, достигшие 18 лет и старше, должны внимательно изучить руководство по эксплуатации и правила техники безопасности, а также пройти обучение.

4. Никогда не разрешайте эксплуатировать снегоуборщик взрослым без надлежащего обучения.

5. Отбрасываемые предметы могут привести к тяжёлым травмам. Планируйте рабочий маршрут так, чтобы избегать выброса снега в сторону дорог, прохожих и т.д.

6. Посторонние лица, помощники, домашние животные и дети должны находиться не ближе 25 метров от работающего агрегата. Если кто-либо зайдёт в эту зону - немедленно остановите снегоуборщик.

7. Будьте осторожны, чтобы не поскользнуться или не упасть, особенно при движении задним ходом.

3. ПОДГОТОВКА

1. Тщательно осмотрите место, где предстоит использовать оборудование. Уберите все посторонние предметы, о которые можно запнуться и которые могут быть опрокинуты или отброшены шнеком/крыльчаткой.

2. Постоянно надевайте средства защиты глаз во время работы и при выполнении настройки или ремонта. Отбрасываемые предметы могут отскочить и нанести травму.

3. Не используйте оборудование, предварительно не надев соответствующую сезону одежду. Не надевайте украшения, длинные шарфы и слишком свободную одежду, кото-

рые может затянуть в движущиеся части снегоуборщика. Надевайте обувь, позволяющую уверенно стоять даже на скользкой поверхности.

4. Для запуска моделей с электрическим стартером используйте трёхжильный удлинительный электрический кабель и розетку с заземлением.

5. Для уборки поверхностей, покрытых гравием или щебёнкой, отрегулируйте высоту кожуха шнека.

6. Перед запуском двигателя отпустите все рукоятки сцепления и переключитесь на нейтральную передачу.

7. Никогда не пытайтесь выполнять какие-либо регулировки при работающем двигателе, если только в руководстве пользователя не указано обратное.

8. Перед началом уборки снега дайте двигателю и снегоуборщику немного поработать на холостом ходу, чтобы они адаптировались к температуре на открытом воздухе.

9. Во избежание получения травм или материального ущерба будьте особенно осторожны при обращении с бензином. Помните, что бензин является легковоспламеняющимся веществом, а его пары взрывоопасны. При попадании бензина на одежду возможно его воспламенение, в результате чего можно получить тяжёлую травму. При попадании топлива на одежду или кожу немедленно смойте его и переоденьтесь.

a. Используйте только рекомендуемую канистру для топлива.

b. Погасите сигареты, сигары, курительные трубки и другие потенциальные источники возгорания.

c. Заливайте топливо в бак только на открытом воздухе и будьте крайне осторожны. Никогда не заливайте топливный бак внутри помещений.

d. Никогда не снимайте крышку топливного бака и не доливайте топливо, если двигатель работает или ещё не остыл.

e. Перед заправкой дайте двигателю остыть не менее двух минут после выключения.

f. Никогда не заполняйте топливный бак выше допустимого уровня. Заполняйте бак не более чем на $\frac{1}{2}$ дюйма (прибл. 1,3 см) ниже горловины, чтобы оставить свободное пространство для расширения топлива.

g. Никогда не заполняйте бак снегоуборщика, находящегося на легковом автомобиле, грузовике или автомобильном прицепе с пластиковой отделкой. Перед заправкой всегда ставьте ёмкости на землю подальше от автомобиля.

h. Если возможно, всегда снимайте оборудование с бензиновым двигателем с автомобиля, прежде чем приступить к заправке. Если такой возможности нет, то используйте для заполнения топливного бака канистру, а не заправочный пистолет бензоколонки.

i. Во время заправки держите заправочный пистолет так, чтобы он постоянно касался обода бака или канистры. Не используйте находящийся на заправочном пистолете переключатель автоматической подачи топлива.

j. Установите крышку топливного бака на место и тщательно заверните её до упора.

k. Вытрите пролившийся бензин с двигателя и других частей снегоуборщика. Переместите снегоуборщик в другое место. Прежде чем запустить двигатель, подождите не менее 5 минут.

l. Никогда не храните снегоуборщик или топливную канистру в одном помещении с источниками открытого огня, искр или приборами с контрольной лампой (например, печами, водонагревателями, обогревателями, сушилками для одежды и т.д.)

m. Перед тем как поставить снегоуборщик на хранение дайте двигателю остыть не менее 5 минут.

4. ЭКСПЛУАТАЦИЯ

1. Не держите руки или ноги около вращающихся частей снегоуборщика, не допускайте попадания рук или ног в шнек/крыльчатку или в желоб выброса снега. Контакт с вращающимися частями может привести к отсечению руки или ноги. Никогда не стойте напротив отверстия для выброса снега.

2. При столкновении с посторонним предметом немедленно остановите двигатель, отсоедините провод от свечи зажигания, отсоедините шнур питания от электродвигателя, и тщательно осмотрите снегоуборщик на предмет повреждений. Если таковые обнаружатся, устраните повреждения перед повторным запуском снегоуборщика.

3. Перед тем как устранять засор под кожухом шнека/крыльчатки или в желобе выброса снега, выполнять ремонтные работы, регулировки или осмотр, всегда выключайте двигатель.

4. Перед очисткой, ремонтом или осмотром снегоборщика выключите двигатель и удостоверьтесь в том, что шнек/крыльчатка и прочие движущиеся части остановились. Отсоедините провод от свечи зажигания и уберите его в сторону, чтобы исключить возможность случайного запуска двигателя.

5. Рукоятка управления шнеком/крыльчаткой представляет собой защитное устройство. Всегда обращайте внимание на то, как она функционирует. В противном случае, снегоборщик становится небезопасным и может привести к получению тяжёлой травмы.

6. Рукоятки управления должны легко перемещаться в обоих направлениях и автоматически возвращаться в нейтральное положение после разблокировки.

7. Никогда не используйте снегоборщик без правильно установленных и функционирующих защитных решёток и других защитных устройств.

8. Никогда не запускайте двигатель в помещении или в плохо проветриваемом месте. Выхлопы двигателя содержат оксид углерода – смертельно опасный газ, не имеющий запаха.

9. Не используйте снегоборщик, находясь под воздействием алкоголя или лекарственных средств.

10. Будьте крайне осторожны при уборке или при пересечении дорожек с гравийным покрытием. Будьте всегда готовы к неожиданному выезду автотранспорта и другим непредвиденным опасностям.

11. Соблюдайте осторожность при смене направления движения, а также при работе на склонах.

12. Планируйте свой рабочий маршрут так, чтобы избежать выбрасывания снега в сторону окон, стен, машин и т.д., для того, чтобы предотвратить возможный ущерб имуществу или получение травм, вызванные отскоком отброшенных предметов.

13. Никогда не направляйте отбрасываемый снег в сторону людей или имущества, которому может быть нанесён ущерб. Дети и посторонние лица должны находиться на безопасном расстоянии.

14. Не перегружайте снегоборщик, пытаясь убирать снег со слишком высокой скоростью.

15. Никогда не эксплуатируйте снегоборщик в условиях плохой видимости или недостаточного освещения. Ступайте осторожно и всегда крепко держите рукоятки. Никогда не переходите на бег.

16. При транспортировке или в перерывах всегда выключайте шнек/крыльчатку.

17. Никогда не эксплуатируйте снегоборщик на высокой скорости движения и скользких поверхностях. При движении задним ходом будьте осторожны и всегда следите за тем, что происходит снизу и сзади.

18. При появлении посторонних вибраций выключите двигатель, отсоедините провод свечи зажигания и заземлите его на двигатель. Тщательно осмотрите снегоборщик на предмет повреждений. Перед повторным запуском двигателя и продолжением работы устраните неисправность.

19. Перед тем как покинуть место оператора, переведите все рычаги управления в нейтральное положение и выключите двигатель. Очистку забившегося желоба для выброса снега, регулировку или осмотр следует проводить только после полной остановки шнека/крыльчатки.

20. Никогда не суйте руки в проем выброса снега или в проем кожуха шнека. Для очистки проема выброса снега используйте специальный инструмент из комплекта поставки. Не пытайтесь прочищать лоток при запущенном двигателе. Перед тем как начать процедуру прочистки выключите двигатель и не покидайте место оператора до тех пор, пока все движущиеся компоненты не остановятся полностью.

21. Используйте только рекомендованные производителем дополнительные приспособления (например, балансировочные грузы, колесные цепи, кожухи и т.д.)

22. Никогда не прикасайтесь к горячему двигателю или глушителю.

23. При возникновении ситуаций, не описанных в настоящем руководстве, соблюдайте

осторожность. Если вам необходима помощь – свяжитесь с местным центром технического обслуживания.

5. ПРОЧИСТКА ЖЕЛОБА ВЫБРОСА СНЕГА

Наиболее часто встречающаяся причина травм, связанных со снегоуборщиком – это попадание рук во вращающийся шнек или крыльчатку. Никогда не прочищайте желоб выброса снега руками.

Для прочистки желоба выброса снега:

1. ВЫКЛЮЧИТЕ ДВИГАТЕЛЬ!
2. Подождите 10 секунд до полной остановки лезвий крыльчатки.
3. Всегда используйте специальный инструмент для прочистки, а не руки.

6. ОБСЛУЖИВАНИЕ И ХРАНЕНИЕ

1. Никогда не вносите изменений в защитные устройства. Регулярно проверяйте правильность их работы. См. разделы по техническому обслуживанию и регулировке настоящего руководства.

2. Перед чисткой, ремонтом или осмотром агрегата отпустите все рычаги управления и выключите двигатель. Дождитесь полной остановки шнека/крыльчатки. Отсоедините провод от свечи зажигания и заземлите его на двигатель во избежание случайного запуска.

3. Для обеспечения безопасной работы снегоуборщика регулярно проверяйте степень затяжки болтов и винтов. Также проводите регулярный визуальный осмотр снегоуборщика на предмет повреждений.

4. Не меняйте настройки регулятора оборотов двигателя и не запускайте двигатель на оборотах превышающих максимально допустимые.

5. Нож-скребок и полозья кожуха шнека подвержены износу и повреждениям. В целях обеспечения вашей безопасности регулярно проверяйте все компоненты и при необходимости заменяйте их оригинальными деталями. Использование деталей, не соответствующих требованиям, предъявляемых к оригинальному оборудованию, небезопасно и может привести к неправильной работе снегоуборщика.

6. Периодически проверяйте правильность работы всех элементов управления, см. соответствующий раздел настоящего руководства.

7. Поддерживайте в должном состоянии и при необходимости заменяйте таблички с инструкциями и правилами техники безопасности.

8. Соблюдайте требования природоохранного законодательства, регулирующего утилизацию топлива, масел и т.д.,

9. Перед постановкой на хранение дайте снегоуборщику поработать несколько минут, чтобы очистить его от снега и, тем самым, предотвратить примерзание шнека/крыльчатки.

10. Инструкции по межсезонному хранению снегоуборщика см. в руководстве пользователя.

11. При необходимости замены ремней обращайтесь в сервисный центр. Не выполняйте замену самостоятельно!

Не вносите изменений в двигатель

Во избежание получения тяжёлых травм или смерти не вносите никаких изменений в конструкцию двигателя. Изменение настроек регулятора оборотов двигателя может привести к превышению номинальных оборотов и к работе на небезопасных скоростях вращения. Никогда не меняйте заводские настройки регулятора оборотов двигателя.



ОСТАТОЧНЫЕ РИСКИ

Даже при эксплуатации снегоуборщика по назначению, невозможно исключить все остаточные риски. Из-за особенностей конструкции снегоуборщика могут возникать следующие риски:

- Вред лёгким – при использовании неэффективного респиратора.
- Вред органам слуха – при использовании неэффективной защиты слуха.
- Вред здоровью из-за вибраций машины при долговременном или неправильном её использовании или обслуживании.

ПРЕДУПРЕЖДЕНИЕ! Во время работы **снегоуборщика** создаётся электромагнитное

поле. При определённых условиях это поле может влиять на работу активных и пассивных вживляемых медицинских устройств. Для снижения риска тяжёлой или смертельной травмы мы рекомендуем лицам с вживляемыми медицинскими устройствами проконсультироваться с врачом и производителем вживляемого медицинского устройства перед началом работы со снегоуборщиком.

Заявленное суммарное значение вибрации было измерено в соответствии со стандартным методом испытания и может использоваться для сравнения инструментов между собой.

Заявленное суммарное значение вибрации также может использоваться для предварительной оценки воздействия.

ПРЕДУПРЕЖДЕНИЕ! Вибрации во время эксплуатации инструмента с силовым приводом могут отличаться от заявленного суммарного значения в зависимости от способов и условий использования инструмента.

Требуется установить меры безопасности для защиты оператора, основанные на оценке воздействия в фактических условиях эксплуатации (учитывающие все особенности рабочего цикла, такие как количество выключений инструмента и его работы на холостом ходу в дополнение к времени запуска).

Шум (испытано в соотв. с 2000/14/ЕС, с поправками 2005/88/ЕС):

Гарантированные значения акустической мощности, L_{wA} : 106 дБ(А), L_{pA} = 91,8 дБ(А), K = 3 дБ(А)

Вибрация (испытано в соотв. с ISO 8437: 1989+A1)

a_h = 4,559 м/с² K = 1,5 м/с

7. СБОРКА

1. Установка руля: сначала выверните гайки, совместите четыре отверстия на верхней части руля с отверстиями на машине, вставьте болты, наверните гайки и затяните (рис. 1).

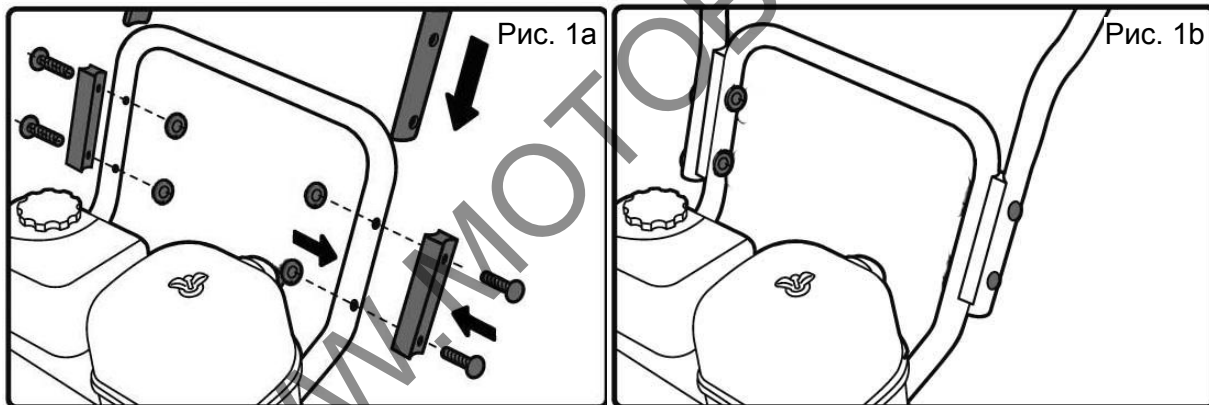

2. Установка тяги: вытащите зажим и шарнирную опору, вставьте зажим в опору и зафиксируйте его, накрутите гайку на тягу с другой стороны (рис. 2).

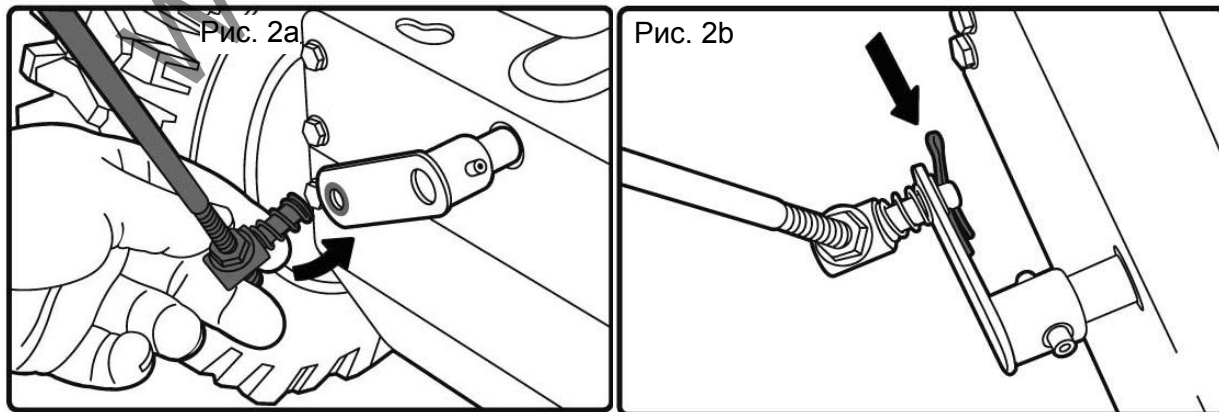

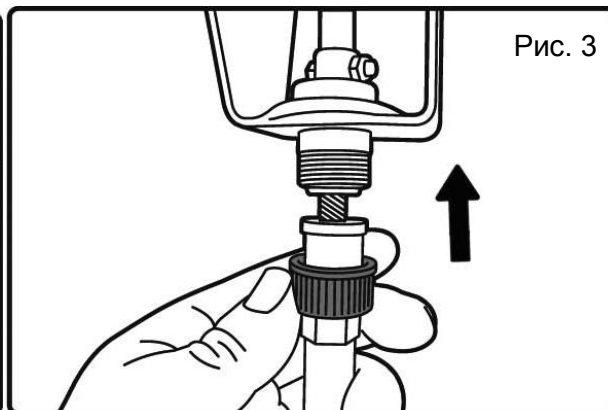
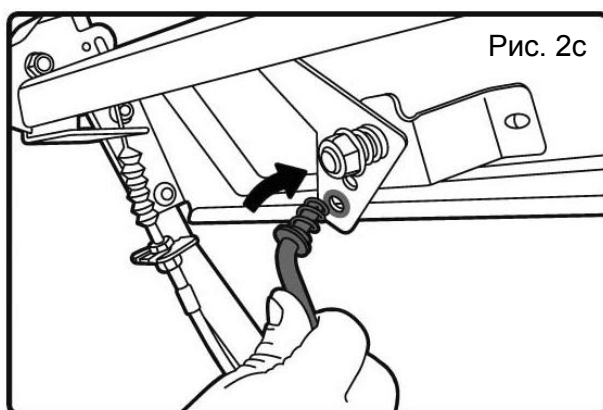

3. Монтаж троса привода: вставьте трос привода сбоку на поворотное устройство со стороны приборной панели, затем поверните и закрепите его (рис. 3).

4. Установка ручек управления: установите ручку на тягу и надёжно закрепите её в правильном направлении (рис. 4).

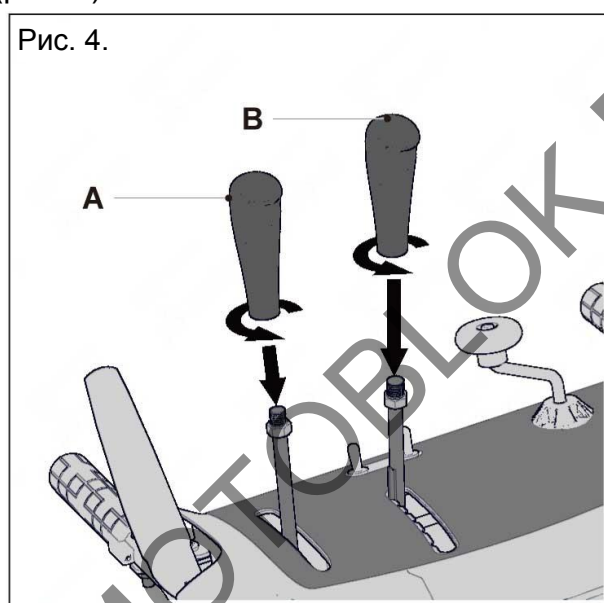

5. Установка желоба выброса: установите желоб выброса на установочную деталь и закрепите его тремя болтами и гайками (рис. 5).

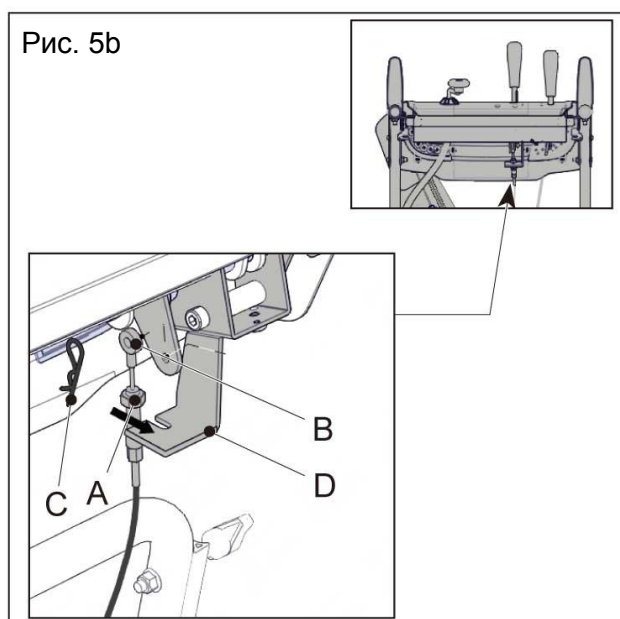
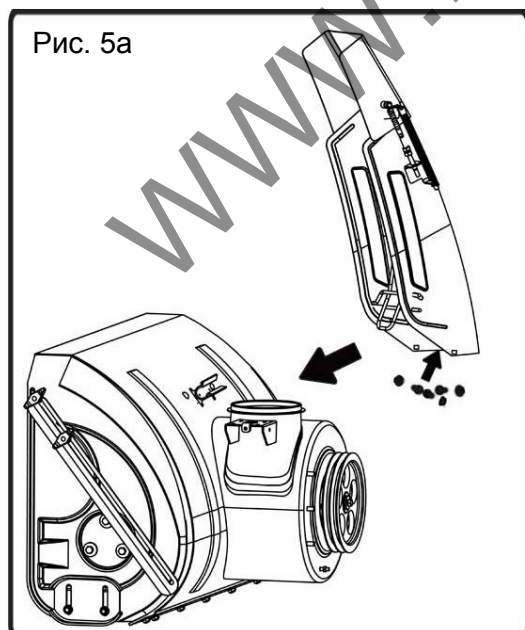

8. ОСНОВНЫЕ КОМПОНЕНТЫ

1. Управление движением
2. Управление шнеком
3. Рычаг переключения передач
4. Управление желобом выброса
5. Управление козырьком желоба выброса
6. Узел желоба выброса
7. Инструмент для очистки
8. Шнек
9. Полозья

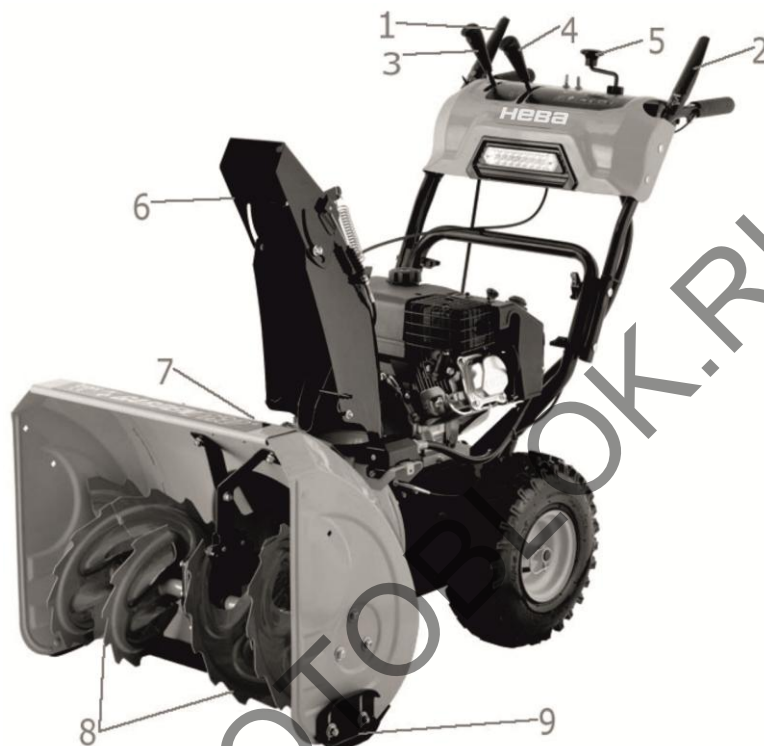

9. ОРГАНЫ УПРАВЛЕНИЯ



ПРЕДУПРЕЖДЕНИЕ: Перед началом работы внимательно прочтите и выполните требования всех инструкций и предупреждений, размещённых на снегоуборщике и в настоящем руководстве.

РЫЧАГ ПЕРЕКЛЮЧЕНИЯ ПЕРЕДАЧ

R₂ R₁ 1 2 3 4 5 6

Рисунок 6

Для управления направлением движения и скоростью выбирайте одно из семи положений, перемещая рычаг переключения передач (рис. 6)

ВПЕРЁД

Имеется шесть скоростей перемещения вперёд (F). Первое положение (1) соответствует самой медленной скорости, а шестое положение (6) соответствует самой быстрой.

НАЗАД

Имеются две скорости перемещения назад (R). Первое положение (1) соответствует самой медленной скорости, а второе положение (2) соответствует самой быстрой.

УСТРОЙСТВО ДЛЯ ЗАЛИВКИ ТОПЛИВА

Устройство для заливки топлива позволяет подать топливо напрямую в карбюратор двигателя для облегчения запуска в холодную погоду.

УПРАВЛЕНИЕ ВОЗДУШНОЙ ЗАСЛОНКОЙ



Рисунок 7

Поворотная ручка управления воздушной заслонкой находится в задней части двигателя. Для закрытия воздушной заслонки карбюратора для облегчения запуска двигателя поверните ручку по часовой стрелке до упора (рис. 7).

УПРАВЛЕНИЕ ДРОССЕЛЕМ

Ручка управления дросселем находится на двигателе. Она позволяет регулировать скорость вращения двигателя и при перемещении до конца вниз выключает двигатель (рис. 8).



Рисунок 8

10. ЭКСПЛУАТАЦИЯ СНЕГОУБОРЩИКА

УПРАВЛЕНИЕ ШНЕКОМ

Рычаг управления шнеком находится на левой рукоятке. Зажмите рычаг управления шнеком для активации шнека и процесса уборки снега. Для прекращения работы отпустите рычаг (рис. 9).

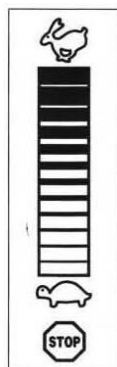

Рисунок 9

УПРАВЛЕНИЕ ПРИВОДОМ

Рычаг управления приводом находится на правой рукоятке. Зажмите рычаг управления приводом для начала движения. Для прекращения работы отпустите рычаг (рис. 10).

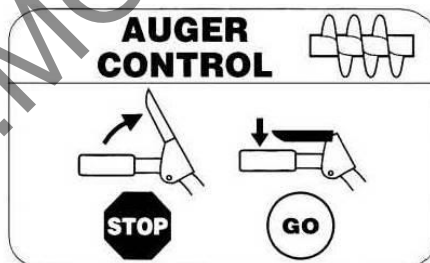

Рисунок 10

УПРАВЛЕНИЕ ДИФФЕРЕНЦИАЛОМ

Для облегчения поворота при использовании снегоуборщика используйте рычаг отключения дифференциала (см. рис. 11).

Зажмите рычаг управления дифференциалом для отключения правого ведущего коле-

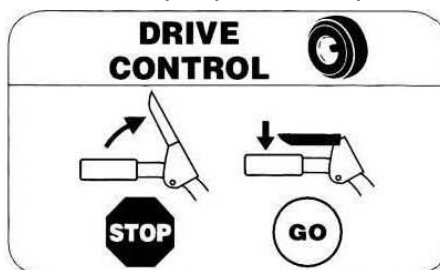
са, при этом левое ведущее колесо продолжит работу. Отпустите рычаг дифференциала для автоматического включения полного привода (см. рис. 12).

ПРИМЕЧАНИЕ: Дифференциал тяжелее отключить под нагрузкой. Зажимайте рычаг отключения дифференциала перед началом поворота.



Рисунок 11



Рисунок 12

УПРАВЛЕНИЕ ЖЕЛОБОМ ВЫБРОСА

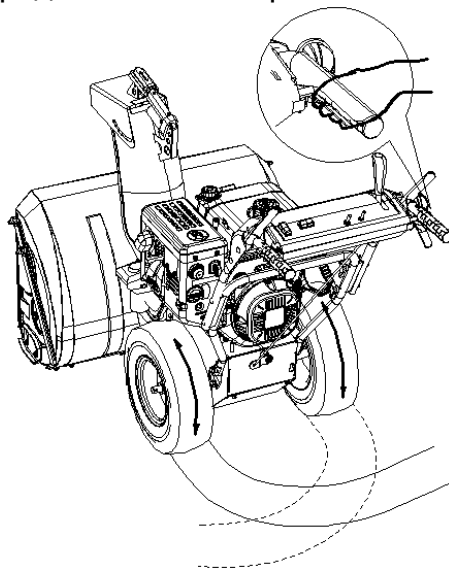
Ручка управления желобом выброса расположена на панели снегоуборщика. Для изменения направления выбрасывания снега поверните ручку управления желобом выброса следующим образом:

1. По часовой стрелке, чтобы выбрасывать снег направо.
2. Против часовой стрелки, чтобы выбрасывать снег налево (рис. 13).

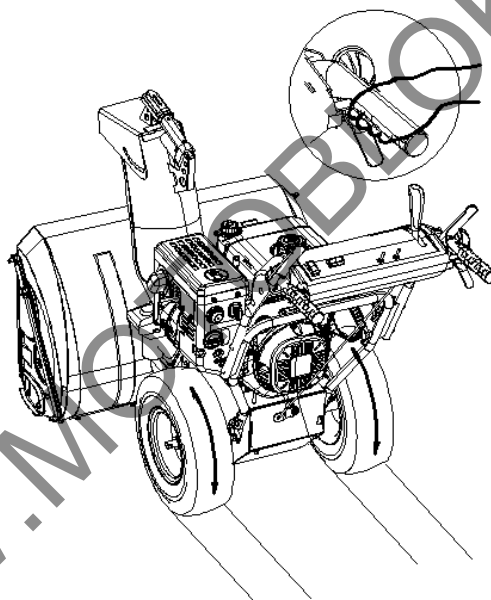

Рисунок 13

ИНСТРУМЕНТ ДЛЯ ОЧИСТКИ

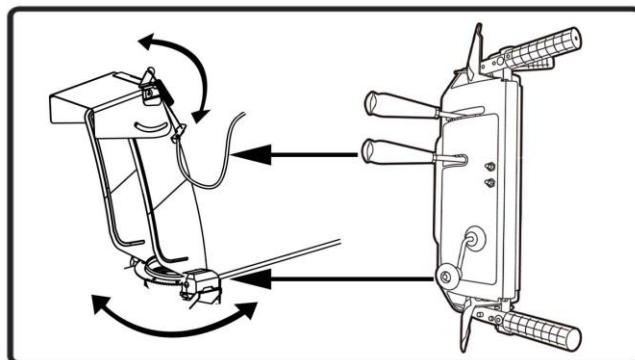

ПРЕДУПРЕЖДЕНИЕ: Никогда не прочищайте засорившийся узел желоба выброса руками. Перед тем как начать процедуру прочистки выключите двигатель и не покидайте место оператора до тех пор, пока все движущиеся компоненты не остановятся полностью.

Инструмент для прочистки желоба выброса крепится к верхней части корпуса шнека монтажным зажимом. Инструмент предназначен для прочистки засорившегося узла желоба.

ПОЛОЗЬЯ

Положение полозьев зависит от состояния поверхности. При плотном снежном покрове сдвиньте полозья вверх. При работе на гравийных участках сдвиньте полозья вниз.

РУЧКА РУЧНОГО СТАРТЁРА

Ручка используется для ручного запуска двигателя.

РОЗЕТКА ЭЛЕКТРИЧЕСКОГО СТАРТЁРА

Требуется использования двухконтактного удлинительного шнура для наружной установки для подключения к источнику питания 230В/110В.

ПРИМЕЧАНИЕ: Удлинительный шнур в комплект не входит.

ШНЕКИ

При включении шнеки вращаются и втягивают снег внутрь корпуса.

УЗЕЛ ЖЕЛОБА ВЫБРОСА

Втянутый в корпус шнека снег выбрасывается через узел желоба выброса.

КРЫШКА ТОПЛИВНОГО БАКА

Для заправки бензином открутите крышку топливного бака.

МАСЛОЗАЛИВНАЯ ГОРЛОВИНА

Доливка масла и проверка уровня масла в двигателе производится через маслозаливную горловину!

ПЕРЕД ЗАПУСКОМ ДВИГАТЕЛЯ

Не запускайте двигатель без масла. В противном случае возможна серьезная поломка двигателя.

1. Установите машину на ровной горизонтальной поверхности.
2. Выверните масляный щуп и проверьте уровень масла.
3. Уровень масла должен находиться между отметками "HIGH" и "LOW" (рис. 14).
4. При необходимости долейте масло до отметки FULL, см. рис. 10.
5. Используйте высококачественное масло марки API service SF, SG или SH.



Рисунок 14

Используйте масло SAE 5W30. Используйте масло SAE 0W30 при температурах ниже -18°. Не используйте SAE 10W40.

БЕНЗИН

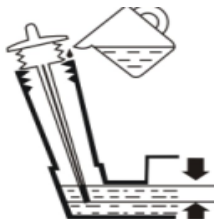

ПРЕДУПРЕЖДЕНИЕ: При работе с бензином соблюдайте особую осторожность. Бензин очень огнеопасен, а его пары - взрывоопасны. Никогда не заправляйте снегоуборщик в помещении, а также при горячем или работающем двигателе. Погасите сигареты, сигары, курительные трубки и другие потенциальные источники возгорания.

- Храните бензин в чистой ёмкости, предназначенной специально для хранения бензина. Ёмкость с бензином должна быть закрыта крышкой.
- Убедитесь, что ёмкость, из которой вы заправляете снегоуборщик, чистая и не ржа-

вая.

ПРИМЕЧАНИЕ: Внутри топливозаливной горловины может находиться пластмассовый пылезащитный колпачок.

При наличии колпачка - извлеките и выбросьте его.

● Всегда заправляйте топливный бак на открытом воздухе. Во избежание пролива топлива используйте воронку.

● Для заправки используйте чистый, свежий, неэтилированный бензин.

● Не заполняйте топливный бак под горловину. Топливо не должно доходить до края на 1,3 см, следует оставить место для расширения топлива.

● Перед запуском обязательно вытрите проливы топлива.

ЗАПУСК ДВИГАТЕЛЯ

1. Наденьте колпачок свечи зажигания на свечу. Убедитесь, что металлическая петля на конце провода свечи зажигания (внутри резинового колпачка) надёжно удерживает металлический конец свечи зажигания.

2. Убедитесь, что рычаги управления приводом и шнеком находятся в выключенном (расцепленном) положении.

3. Переместите регулятор дросселя в положение FAST. Вставьте ключ в замок зажигания. Убедитесь, что ключ встал правильно. Не пытайтесь повернуть ключ зажигания.

ПРИМЕЧАНИЕ: Двигатель не может быть запущен без надлежащей установки ключа зажигания в замок зажигания.

Электрический стартёр

Убедитесь, что в вашем доме используется проводка с двухжильной системой заземления. Если вы не уверены, обратитесь за помощью к квалифицированному электрику.

ПРЕДУПРЕЖДЕНИЕ: Доступный в качестве опции электрический стартёр укомплектован двухжильным проводом с розеткой и предназначен для подключения к домашней сети питания переменного тока 230 В. Во избежание опасности поражения электрическим током его следует использовать с надлежащим образом заземлённой розеткой с двумя плоскими контактами.

Если у вас в доме используется проводка без заземления, никогда не используйте электрический стартёр.

Если у вас в доме используется проводка с заземлением, но у вас нет удлинительного провода с двумя отверстиями, не используйте электрический стартёр для вашего снегоуборщика.

Перед тем как использовать электрический стартёр следуйте требованиям инструкций.

Если вы выполнили все вышеперечисленные требования, выполните следующие действия:

1) Подключите удлинительный шнур к розетке на двигателе. Подключите второй конец шнура к заземлённой розетке питания переменного тока 230В, расположенной в хорошо проветриваемом месте.

2) Поверните регулятор управления воздушной заслонкой в положение FULL (для ручного запуска двигателя).

ПРИМЕЧАНИЕ: Если двигатель уже прогрет, установите регулятор управления воздушной заслонкой в положение OFF вместо FULL.

3) Нажмите на устройство для заливки топлива для перезапуска прогретого двигателя, не забыв закрыть вентиляционное отверстие в середине устройства для заливки при нажатии.

ПРИМЕЧАНИЕ: НЕ ИСПОЛЬЗУЙТЕ устройство для заливки топлива для перезапуска прогретого двигателя после его кратковременного отключения.

4) Для запуска двигателя нажмите на кнопку запуска.

5) После запуска двигателя отпустите кнопку запуска.

6) По мере прогрева двигателя медленно поворачивайте регулятор воздушной заслонки в положение OFF. Если двигатель начинает работать неровно, быстро верните регулятор воздушной заслонки в положение FULL, после чего снова начните медленно поворачивать регулятор в положение OFF.

7) При отсоединении удлинительного шнура всегда сначала отключайте шнур от ро-

зетки питания, и только потом от снегоуборщика.

Ручной стартер

1. Поверните регулятор управления воздушной заслонкой в положение FULL (запуск холодного двигателя).

ПРИМЕЧАНИЕ: Если двигатель уже прогрет, установите регулятор управления воздушной заслонкой в положение OFF вместо FULL.

2. Нажмите на устройство для заливки топлива два или три раза для запуска холодного двигателя, не забыв закрыть вентиляционное отверстие в середине устройства для заливки при нажатии.

ПРИМЕЧАНИЕ: НЕ ИСПОЛЬЗУЙТЕ устройство для заливки топлива для перезапуска прогретого двигателя после его кратковременного отключения.

ПРИМЕЧАНИЕ: При температурах ниже -10°C может потребоваться подкачать больше топлива.

3. Крепко возьмитесь за ручку ручного стартера и медленно вытяните шнур до момента, когда усилие на ручке немного возрастёт.

4. Затем резко вытяните шнур. Не отпускайте ручку и не давайте шнуру втянуться. Крепко удерживая шнур, дайте ему втянуться медленно.

5. По мере прогрева двигателя медленно поворачивайте регулятор воздушной заслонки в положение OFF. Если двигатель начинает работать неровно, быстро верните регулятор воздушной заслонки в положение FULL, после чего снова начните медленно поворачивать регулятор в положение OFF.

ПРИМЕЧАНИЕ: Дайте двигателю прогреться в течение нескольких минут после запуска. Двигатель не сможет развить полную мощность, пока не достигнет рабочей температуры.

ОСТАНОВ ДВИГАТЕЛЯ

Перед остановом дайте двигателю несколько минут поработать для удаления влаги с поверхности двигателя и стабилизации внутренних напряжений. Во избежание возможного замерзания стартера, выполните следующие действия:

Электрический стартер

1. Подключите удлинительный шнур к розетке на электрическом стартере, затем – к розетке питания переменного тока 230 В.

2. При запущенном двигателе нажмите на кнопку стартера и дайте стартеру покрутиться несколько секунд. При этом стартер будет шуметь, что представляет собой нормальное явление и не повредит его.

3. При отсоединении удлинительного шнура всегда сначала отключайте шнур от розетки питания, и только потом от снегоуборщика.

4. Переместите регулятор дросселя в положение OFF.

5. Выньте ключ зажигания и положите его в безопасное место.

6. Уберите снег и влагу вокруг двигателя, а также с рычагов управления приводом и шнеком и вокруг них. Кроме того, несколько раз нажмите и отпустите рычаги.

Ручной стартер

1. При запущенном двигателе резко и на полную силу вытяните шнур стартера три или четыре раза. При этом вы услышите громкий лязгающий звук, который не является сигналом повреждения двигателя.

2. Переместите регулятор дросселя в положение STOP.

3. Выньте ключ зажигания и положите его в безопасное место.

4. Уберите снег и влагу вокруг двигателя, а также с рычагов управления и вокруг них.

ИНСТРУМЕНТ ДЛЯ ОЧИСТКИ ЖЕЛОБА ВЫБРОСА

Для удобства инструмент для очистки желоба выброса крепится к задней части корпуса шнека монтажным зажимом. В случае засорения узла желоба во время работы, следуйте нижеприведенной инструкции по безопасной прочистке узла желоба и отверстия выброса снега.

1. Отпустите рычаги управления приводом и шнеком.

2. Остановите двигатель, вынув ключ зажигания.

3. Снимите инструмент для прочистки желоба выброса, закреплённый монтажным зажимом в задней части корпуса шнека.

ПРЕДУПРЕЖДЕНИЕ: Глушитель, двигатель и окружающая зона сильно нагреваются и могут вызвать ожоги. НЕ ТРОГАТЬ!

4. Используйте край инструмента в форме лопаты для рыхления и удаления снега и льда, образовавшегося внутри и вокруг узла желоба выброса.

5. При помощи монтажного зажима закрепите инструмент для прочистки на задней части корпуса шнека, вставьте ключ зажигания и запустите двигатель снегоуборщика.

6. Находясь на месте оператора (позади снегоуборщика), на несколько секунд надавите на рычаг управления шнеком для удаления остатков снега и льда из узла желоба выброса.

ДЛЯ АКТИВАЦИИ ПРИВОДА

1. Установив регулятор дросселя в положение FAST (быстро) переместите рычаг переключения передач в одно из шести положений вперёд (F) или в одно из двух положений назад (R). Выберите скорость, подходящую для текущих условий и удобной для вас скорости хода.

ПРИМЕЧАНИЕ: При выборе скорости перемещения выберите более низкую скорость, на которой вам будет удобно управлять снегоуборщиком и изучать органы управления.

2. Для поворота шнека зажмите рычаг управления шнеком. Для прекращения поворота шнека отпустите рычаг

3. Для начала движения снегоуборщика зажмите рычаг управления приводом. Для прекращения движения отпустите рычаг.

ВАЖНО: НИКОГДА не переключайте рычаг переключения передач (не переключайте скорости и не меняйте направление движения), предварительно не отпустив рычаг управления приводом и не прекратив движения снегоуборщика. В противном случае ускорится износ системы привода снегоуборщика.

11. ТЕХНИЧЕСКОЕ ОБСЛУЖИВАНИЕ

СМАЗКА



ПРЕДУПРЕЖДЕНИЕ: Перед смазкой, ремонтом или осмотром отпустите все рычаги управления и выключите двигатель. Дождитесь полной остановки всех подвижных частей снегоуборщика.

Вал зубчатой передачи

Шестигранный вал зубчатой передачи следует смазывать раз в сезон или каждые 25 рабочих часов.

1. Снимите нижнюю крышку рамы, удалив два крепёжных винта.

2. Нанесите тонкий слой всепогодной универсальной консистентной смазки на шестигранный вал (рис. 15).

ВАЖНО: Избегайте пролива масла на резиновые поверхности трения



Рисунок 15

Колёса

Не реже одного раза в сезон следует снимать оба колеса, выполнять очистку, и нанести на оси универсальную автомобильную консистентную смазку перед их повторной установкой на место.

Управление желобом выброса

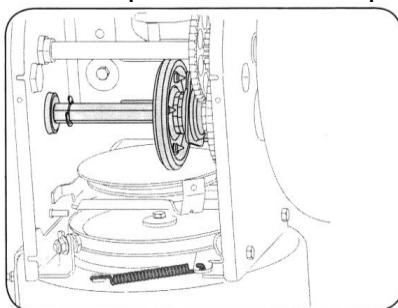
Раз в сезон следует смазать джойстик вазелином, льняным маслом, минеральным

маслом, парафином или маслом 3-в-1.

Вал шнека

Не реже одного раза в сезон снимайте срезной штифт с вала шнека. Распылите смазку внутри вала, вокруг проставок. Также смажьте фланцевые подшипники, расположенные на обоих концах вала (рис. 16).



Рисунок 16

Картер редуктора

Картер редуктора шнека заполнен смазкой и уплотнён на заводе. Если по какой-то причине вам пришлось его разобрать, смажьте его приблизительно 60 г консистентной смазки.

ПРИМЕЧАНИЕ: Не превышайте указанного количества консистентной смазки. Это приведёт к порче уплотнителей. Для надлежащего сброса давления убедитесь, что вентиляционная пробка не закупорена смазкой.

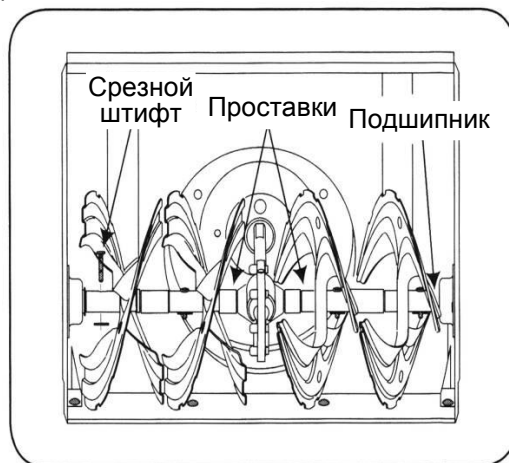
Нож-скребок и полозья

Нож-скребок и полозья располагаются внизу снегоуборщика и подвержены износу. Их следует периодически проверять и при необходимости заменять.

Замена полозьев:

1. Удалите четыре болта и шестигранные гайки с фланцем, крепящие полозья к снегоуборщику (рис. 17).
2. Установите новые полозья, закрепив их с обеих сторон четырьмя крепёжными болтами (по два с каждой из сторон) и шестигранными гайками с фланцем (рис. 17).



Рисунок 17

Замена ножа-скребка:

1. Удалите вагонные болты и шестигранные гайки с фланцем, крепящие нож-скребок к корпусу снегоуборщика.
2. Установите новый нож-скребок, убедившись, что головки вагонных болтов находятся внутри корпуса. Затяните болты.

Замена ремня шнека

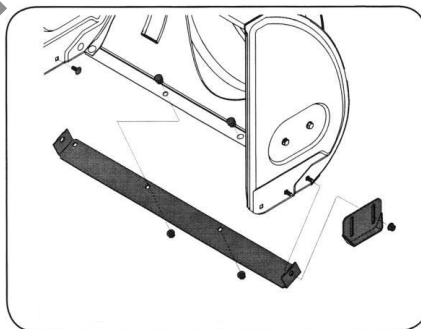
Для снятия и замены ремня шнека выполните следующие действия:

1. Снимите крышку ремня, располагающуюся в передней части двигателя, удалив два самореза (рис. 18).

ПРИМЕЧАНИЕ: Слейте бензин из снегоуборщика или поместите специальную пластмассовую ёмкость для топлива под крышку топливного бака.



Рисунок 18

2. Аккуратно подайте снегоуборщик вверх и вперёд, чтобы он лег на корпус шнека. Снимите крышку рамы из-под снегоуборщика, удалив четыре самореза крепления крышки (рис. 19).

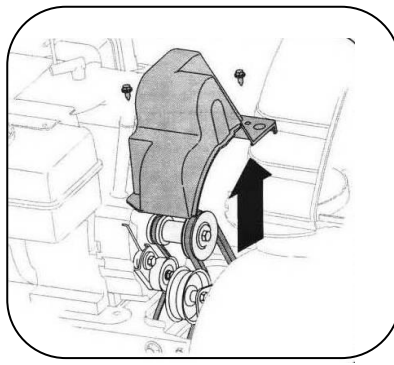

Рисунок 19

3. Снимите ремень шнека со шкива двигателя (рис. 20).

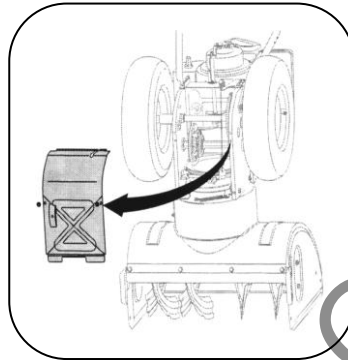

Рисунок 20

4. а. Ослабьте и удалите винт с буртиком, действующий в качестве стопора ремня.
б. Отцепите пружину опорного кронштейна с рамы (рис. 21).

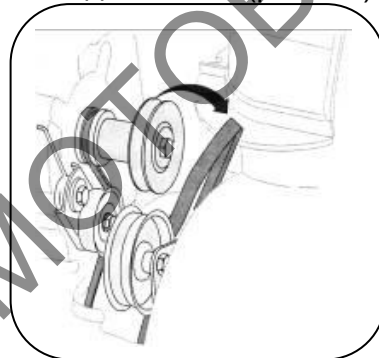

Рисунок 21

5. Снимите ремень со шкива шнека и пропустите его между опорным кронштейном и шкивом шнека. Сборка ремня шнека выполняется согласно вышеприведённой инструкции в обратном порядке (рис. 22).

ПРИМЕЧАНИЕ: НЕ ЗАБУДЬТЕ установить винт с буртиком и вернуть на место пружину опорного кронштейна рамы после замены ремня шнека.

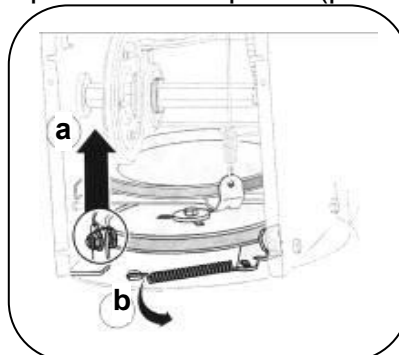

Рисунок 22

ШНЕКИ

- Шнек закреплён на спиральном валу двумя срезными штифтами и шплинтами. Конструкция снегоуборщика предусматривает возможность срезки штифтов при ударе шнеком о посторонний предмет или нагромождения льда (рис. 23).

- Если шнек не поворачивается, убедитесь, что штифты не срезались. Снегоуборщик укомплектован одним запасным комплектом срезных штифтов. При замене штифтов перед установкой новых распылите смазочное масло на вал.

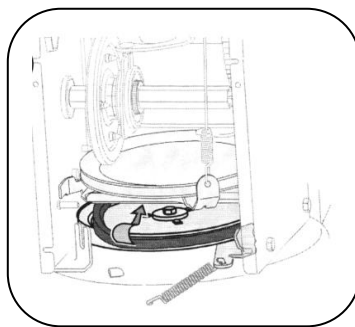

Рисунок 23

ЗАМЕНА ПРИВОДНОГО РЕМНЯ

Для снятия и замены ремня шнека выполните следующие действия:

1. Снимите крышку ремня, располагающуюся в передней части двигателя, удалив два самореза (рис. 24).

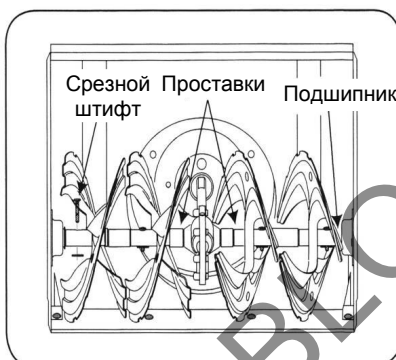
ПРИМЕЧАНИЕ: Слейте бензин из снегоуборщика или поместите специальную пластмассовую ёмкость для топлива под крышку топливного бака.



Рисунок 24

2. Аккуратно подайте снегоуборщик вверх и вперёд, чтобы он лег на корпус шнека. Снимите крышку рамы из-под снегоуборщика, удалив четыре самореза крепления крышки (рис. 25).

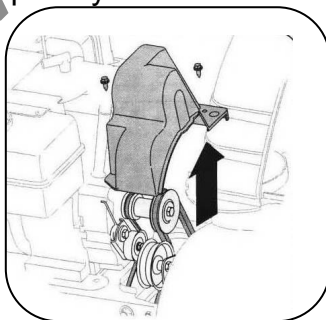

Рисунок 25

3. а. Крепко возьмитесь за холостой шкив и поверните его вправо.
- б. Снимите ремень шнека со шкива двигателя.
- с. Снимите приводной ремень со шкива двигателя вверх (рис. 26).

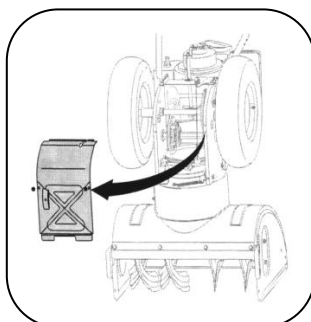

Рисунок 26

4. Спустите приводной ремень со шкива и пропустите его между фрикционным колесом и диском фрикционного колеса (см. рис. 27).

5. Установку нового ремня выполняйте в обратном порядке.

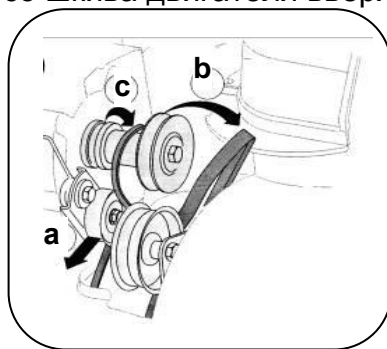

Рисунок 27

СНЯТИЕ ФРИКЦИОННОГО КОЛЕСА

Если снегоуборщик не едет при включении ручки управления приводом, а регулировка тросика управления привода не способна решить эту проблему, возможно, требуется замена фрикционного колеса (см. нижеприведённую инструкцию).

1. Осмотрите фрикционное колесо на предмет следов износа или трещин. При необходимости замените.

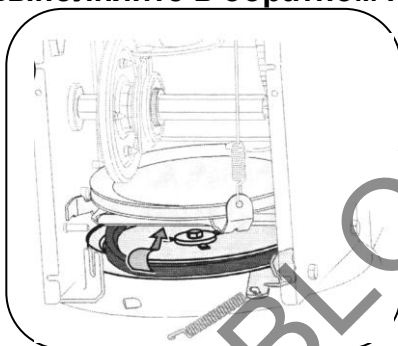
- Установите рычаг переключения передач на третью переднюю передачу (F3).
- Слейте бензин из снегоуборщика или поместите специальную пластмассовую ёмкость для топлива под крышку топливного бака.
- Аккуратно подайте снегоуборщик вверх и вперёд, чтобы он лег на корпус шнека.

2. а. Снимите крышку рамы из-под снегоуборщика, удалив два самореза крепления крышки.

б. Снимите левое и правое колёса, удалив защёлкивающиеся соединения, установленные по бокам колеса (см. рис. 28).



Рисунок 28

3. Вытащите длинный и короткий приводные валы, снимите дифференциал (рис. 29).

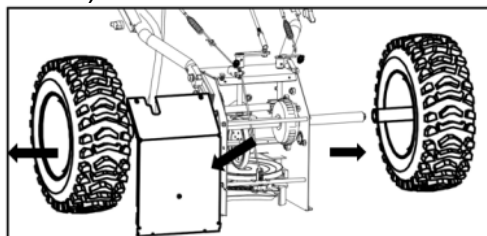

Рисунок 29

4. Вытащите шестигранный вал, приложив к нему усилие, удалите шестигранный вал и трансмиссионный вал (рис. 30).

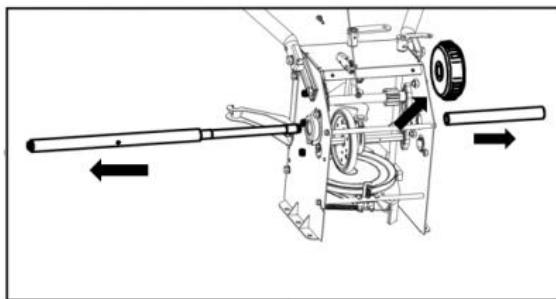

Рисунок 30

5. Удалите три винта, скрепляющие между собой боковые пластины фрикционного колеса, замените только резиновое кольцо (рис. 31).

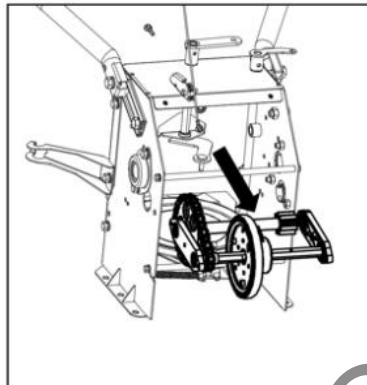

Рисунок 31

6. Поставьте узел фрикционного колеса обратно на шестигранный вал и соберите компоненты в обратном порядке согласно вышеприведённой инструкции.

ПРОВЕРКА УРОВНЯ МОТОРНОГО МАСЛА

1. Убедитесь, что двигатель установлен вертикально на ровной горизонтальной поверхности.

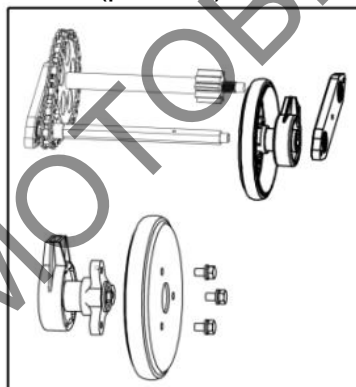
2. Выкрутите масляный щуп из маслосливной горловины и протрите его начисто (рис.32).



Рисунок 32

3. Закрутите масляный щуп в маслозаливную горловину.
4. Выкрутите масляный щуп из маслозаливной горловины. Отметьте уровень масла. Если уровень масла на масляном щупе ниже отметки "LOW" ("НИЗКИЙ"), аккуратно долейте масло до отметки "HIGH" ("ВЫСОКИЙ"), см. рис. 33.
5. Закрутите масляный щуп в маслозаливную горловину.
6. При необходимости вытрите подтеки масла.

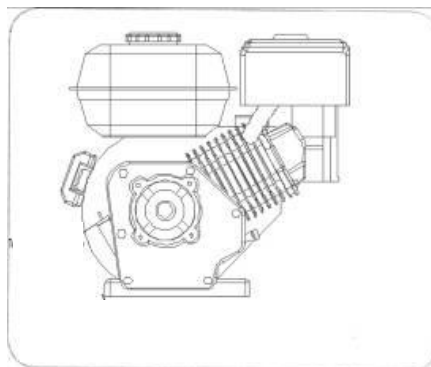

Рисунок 33

ЗАМЕНА МОТОРНОГО МАСЛА

Во избежание повреждения двигателя важно:

- Проверять уровень масла каждый раз перед использованием и раз в 5 рабочих часов.
- Заменить масло после первых 2 рабочих часов и далее заменять каждые 25 рабочих часов.
- При этом двигатель должен быть всё ещё тёплым после работы, но не горячим.
 1. Убедитесь, что крышка топливного бака надёжно закрыта.
 2. Очистите зону вокруг пробки для слива масла, см. рис. 32.
 3. Поместите под пробку для слива масла специальную пригодную для переработки ёмкость для масла.
 4. Выкрутите пробку для слива масла и слейте масло.

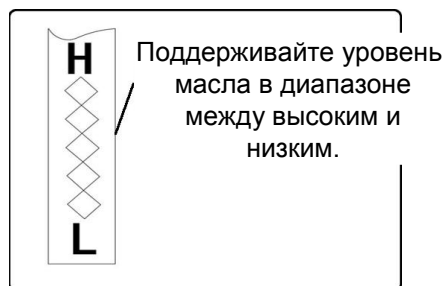
Примечание: Отработанное масло следует утилизировать в специальных центрах сбора отходов.

5. Установите пробку для слива масла на место и надёжно её затяните.
6. Залейте в двигатель рекомендованное масло, см. таблицу рекомендованных масел, ёмкость системы смазки двигателя составляет 0,75 л.
7. При необходимости удалите подтеки масла.



Рисунок 34

ЗАМЕНА СВЕЧИ ЗАЖИГАНИЯ

Проверяйте свечи зажигания ежегодно или раз в 100 рабочих часов

1. Очистите зону вокруг свечи зажигания.
2. Выкрутите и осмотрите свечу зажигания.
3. Замените свечу зажигания, если имеются трещины в фарфоре или если электроды имеют точечную коррозию, подгорели или имеют отложения.
4. Проверьте межэлектродный зазор пластинчатым щупом и при необходимости отрегулируйте зазор до 0.76 мм, см. рис. 35.
5. Установите на место свечу зажигания и крепко её закрутите.

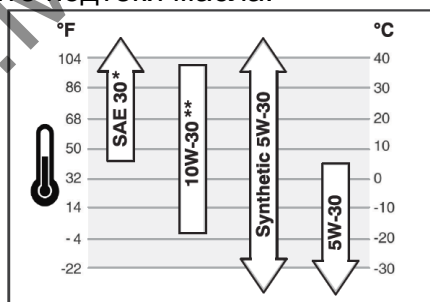
ПРИМЕЧАНИЕ: Для замены следует использовать свечу зажигания со встроенным резистором.



Рисунок 35

КАРБЮРАТОР

Если вы считаете, что ваш карбюратор требует регулировки, обратитесь в сервисный центр. Характеристики двигателя должны оставаться неизменными на высоте над уровнем моря до 7000 футов (2134 метра). Для работы на большей высоте обратитесь в сервисный центр.

ОБОРОТЫ ДВИГАТЕЛЯ

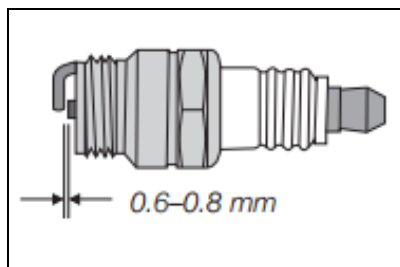

ПРЕДУПРЕЖДЕНИЕ: Во избежание тяжёлых травм и смерти, НЕ ВНОСИТЕ НИКАКИХ ИЗМЕНЕНИЙ в конструкцию двигателя. Изменение настроек регулятора оборотов двигателя может привести к работе двигателя и оборудования на небезопасных скоростях вращения. НИКОГДА не меняйте заводские настройки регулятора оборотов двигателя. Эксплуатация двигателя на скоростях, превышающих установленные на заводе, опасна.

12. ОБСЛУЖИВАНИЕ И РЕГУЛИРОВКА

РЕГУЛИРОВКА ТРОСИКА УПРАВЛЕНИЯ

После продолжительного использования или после регулировки или замены ремней следует отрегулировать тросики управления, см. рис. 36.

1. Подайте снегоуборщик вперёд, чтобы он лег на корпус шнека.
2. Протолкните тросик через пружину, чтобы показалась деталь с резьбой.
3. Удерживая деталь с резьбой, отрегулируйте длину тросика при помощи гайки.
4. Протолкните тросик через пружину обратно. Закрепите тросик в верхней части рычага сцепления. Выполните аналогичную настройку на другой стороне.



Рисунок 36

РЕГУЛИРОВКА ПОЛОЗЬЕВ

При необходимости можно отрегулировать расстояние между местом крепления полозьев и землёй (рис. 37).

- Для уборки снега с ровной поверхности отрегулируйте полозья так, чтобы корпус шнека был ниже.
- Для уборки снега с неровной поверхности, например, с гравийных дорожек, отрегулируйте полозья так, чтобы корпус шнека был в среднем или высоком положении.

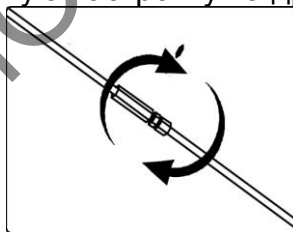

Рисунок 37

Для регулировки полозьев:

1. Ослабьте четыре шестигранных гайки (по две с каждой из сторон) и вагонные болты. Установите полозья в желаемое положение.
2. Во избежание неравномерного износа убедитесь, что полозья равномерно касаются земли.
3. Крепко затяните гайки и болты.

РЕГУЛИРОВКА КРОНШТЕЙНА ЖЕЛОБА ВЫБРОСА

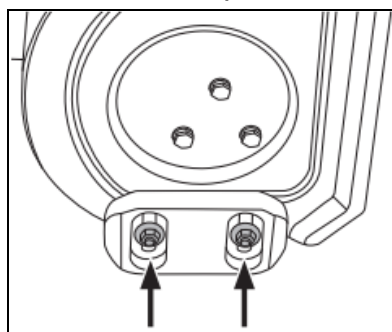
Если винт в нижней части механизма регулировки желоба выброса не находится в зацеплении с узлом желоба, то кронштейн желоба выброса можно отрегулировать. Для этого:

1. Ослабьте две гайки крепления кронштейна желоба выброса и отрегулируйте его положение.
2. Затяните гайки (рис. 38).



Рисунок 38

ДАВЛЕНИЕ В ШИНАХ

Перед началом работы следует проверить давление в шинах. Оно должно находиться в пределах от 1 до 1,4 кгс/см² (характеристики шины нанесены прямо на её боковину). Если давление в левой и правой шине будет разным, снегоуборщик может тянуть в одну или другую сторону.

13. МЕЖСЕЗОННОЕ ХРАНЕНИЕ

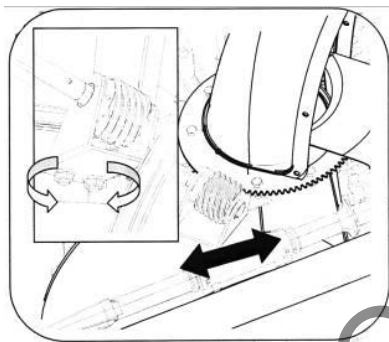
ПОДГОТОВКА ДВИГАТЕЛЯ

⚠ ПРЕДУПРЕЖДЕНИЕ: Не храните снегоуборщик с топливом в топливном баке в помещении или плохо проветриваемых местах, где пары топлива могут воспламениться от источника открытого огня, искры или контрольной лампы (например, от обогревателя, водонагревателя, сушилки для одежды или бытового газового прибора).

ПРИМЕЧАНИЕ: Важно не допускать образования смоляных отложений в топливной системе, например, в карбюраторе, топливном фильтре, шланге или баке, во время хранения.

ОСТОРОЖНО: Топливные смеси со спиртами (называемые бензоспиртами), а также использование этанола или метанола, могут обводняться при хранении, что приводит к их расслоению и образованию кислот. Окисленный бензин может повредить топливную систему двигателя во время хранения.

Во избежание проблем с двигателем топливную систему следует опустошать, если срок хранения превышает 30 дней. Для подготовки вашего снегоуборщика к хранению следуйте нижеприведённой инструкции:

⚠ ПРЕДУПРЕЖДЕНИЕ: Слейте топливо в подходящую ёмкость. Операцию следует выполнять на свежем воздухе подальше от источников открытого огня. Убедитесь, что двигатель холодный. Не курите. Топливо, оставшееся в двигателе во время тёплой погоды, портится и может привести к серьёзным проблемам с запуском.

1. Во избежание отложения смол и порче двигателя слейте ВСЬ бензин из карбюратора и топливного бака.
2. Запустите двигатель и дайте ему поработать, пока топливо в баке не закончится и двигатель не перестанет работать.
3. Слейте топливо из карбюратора, удерживая поплавков в верхнем положении, открыв сливное отверстие, расположенное под крышкой карбюратора.



ПРЕДУПРЕЖДЕНИЕ: Не сливайте топливо из карбюратора, если используете стабилизатор топлива. Никогда не используйте средства для очистки двигателя или карбюратора, добавляемые в топливный бак. В противном случае возможно неустраняемое повреждение двигателя.

ПРИМЕЧАНИЕ: Допускается использование стабилизатора топлива (например, STABIL) для минимизации образования отложений смол во время хранения. Добавьте стабилизатор в топливный бак или ёмкость для хранения топлива. Всегда смешивайте топливо со стабилизаторами в подходящих пропорциях. Запустите двигатель и дайте ему поработать не менее 10 минут для того, чтобы стабилизатор попал в карбюратор. Не сливайте топливо из карбюратора, если используете стабилизатор топлива.

4. Выверните свечу зажигания и добавьте приблизительно 30 мл моторного масла через отверстие для свечи зажигания в цилиндр. Накройте отверстие для свечи зажигания тряпкой, несколько раз проверните двигатель для распределения масла. Вверните на место свечу зажигания.

ПОДГОТОВКА СНЕГОУБОРЩИКА

1. При хранении снегоуборщика в непроветриваемом или металлическом гараже, следует обработать оборудование во избежание образования ржавчины маслом или силиконом. В особенности это касается цепей, пружин, подшипников и тросиков.

2. Удалите всю грязь с наружных частей двигателя и оборудования.

3. Следуйте инструкции по смазке в разделе по техническому обслуживанию настоящего руководства.

4. Храните оборудование в чистом сухом месте.

WWW.MOTOBLOK.RU

WWW.MOTOBLOK.RU

Детали и сборочные единицы вы можете приобрести по месту покупки мотоблока.

Фирменный магазин ЗАО «КО-Нева»:
194100, Санкт-Петербург, ул. Политехническая, дом 13-15,
тел. (812) 297-12-37 или (812) 297-77-11;
телефон заказа по почте и сервисная служба
(812) 297-64-02

Мастерская по гарантийному и послегарантийному ремонту для жителей Санкт-Петербурга и Ленинградской области:
г. Санкт-Петербург, ул. Политехническая, дом 13-15,
ЗАО «КО-Нева»
тел. (812) 297-13-14

Мастерская по гарантийному и послегарантийному ремонту в Вашем городе:

Email: neva@motoblok.ru
service@motoblok.ru
www.motoblok.ru

Мастерские не принимают в ремонт и не обменивают изделия или их отдельные детали и узлы, не очищенные от внешних загрязнений.