



ЗАКРЫТОЕ АКЦИОНЕРНОЕ ОБЩЕСТВО
«НМЗ ЭНЕРГИЯ»

Картофелекопатель
навесной

КНМ
КНМ

Руководство по эксплуатации 005.07.0100 РЭ

Великий Новгород

Картофелекопатель навесной КНМ (в дальнейшем картофелекопатель) предназначен для выкапывания картофеля из всех типов почв в садах и огородах коллективного и индивидуального пользования. Используется в качестве навесного орудия на мотоблоках. Картофелекопатель удобен и прост в эксплуатации.

Работа с картофелекопателем не требует специальной подготовки. Но следует иметь в виду, что при работе с навесным орудием необходимы определенные навыки.

Срок службы Вашего картофелекопателя значительно увеличится, если строго соблюдать все правила эксплуатации, технического обслуживания и хранения, указанные в настоящем руководстве.

В связи с постоянной работой по совершенствованию картофелекопателя в его конструкцию могут быть внесены незначительные изменения, не отраженные в настоящем руководстве.

1. Технические данные

1.1 Технические характеристики:

1.1.1 Ширина захвата, мм 250

1.1.2 Глубина выкапывания, мм до 220

1.1.3 Способ регулирования ручной

1.2 Масса сухая конструктивная, кг, не более 5,0

1.3 Габаритные размеры, мм, не более

длина 560

высота 370

ширина 540

2. Комплект поставки

2.1 Картофелекопатель поставляется согласно таблице 1.

Таблица 1

Наименование	Обозначение	Количество
Картофелекопатель КНМ	005.07.0100	1
Руководство по эксплуатации	005.07.0100 РЭ	1

3. Устройство и работа

3.1. Общий вид картофелекопателя представлен на рис. 1.

Картофелекопатель представляет собой сварную конструкцию и включает в себя : лемех 1, полоз 2, пальцы 3, планку 4.

Отверстия в планке дают возможность регулировать глубину выкапывания картофеля. С помощью планки картофелекопатель крепится к мотоблоку.



рис.1

1 - лемех; 2 - полоз; 3 - пальцы; 4 - планка.

4. Указание мер безопасности

Для обеспечения безопасной работы и предупреждения несчастных случаев во время эксплуатации и технического обслуживания картофелекопателя необходимо соблюдать следующие правила:

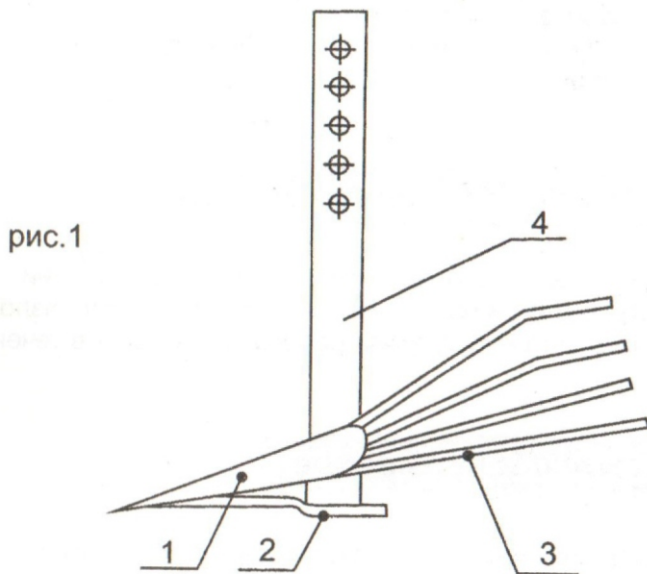
- 4.1. Внимательно изучите настоящее руководство.
- 4.2. Перед началом работы тщательно осмотрите картофелекопатель. Убедитесь в надежности крепления деталей и сборочных единиц.
- 4.3. Соблюдайте меры предосторожности, изложенные в руководстве по эксплуатации мотоблока.

5. Подготовка картофелекопателя к работе

5.1. Монтаж картофелекопателя на мотоблок.

5.1.1. Проверьте комплектацию картофелекопателя.

5.1.2. Установите колеса мотоблока на колодки высотой 100-220 мм.

5.1.3. С помощью фиксатора (входит в комплект мотоблока) закрепите картофелекопатель на мотоблоке, предварительно выбрав необходимые отверстия на планке. При этом картофелекопатель стоит лемехом и полозом на площадке.

5.1.4. При необходимости отрегулируйте глубину выкапывания отверстиями на планке.

6. Эксплуатация картофелекопателя

6.1. Картофелекопатель в процессе эксплуатации при условии соблюдения потребителем правил монтажа, эксплуатации, изложенных в настоящем руководстве, сохраняет работоспособность в течение срока службы.

7. Техническое обслуживание

7.1. После окончания сезона картофелекопатель очистить от земли, коррозии, отремонтировать и смазать солидолом.

7.2. Хранить картофелекопатель рекомендуется в сухом, проветриваемом помещении или защитить от воздействия атмосферных осадков.

8. Гарантия изготовителя

8.1. Предприятие-изготовитель гарантирует соответствие качества картофелекопателя требованиям действующей конструкторской и технологической документации на момент выпуска картофелекопателя при соблюдении потребителем условий и правил транспортирования, хранения и эксплуатации. Гарантийный срок эксплуатации один год со дня продажи картофелекопателя.

8.2. Предприятие-изготовитель обязуется в течение гарантийного срока безвозмездно заменить вышедшие из строя детали, если в течение указанного срока будет обнаружено их несоответствие требованиям технических условий ТУ 4737-004-35757432-97.

8.3. Предприятие изготовитель не несет ответственности по гарантии:

- а) если истек срок гарантийного хранения или эксплуатации;
 - б) если предъявленный картофелекопатель разукomплектован;
 - в) при не предъявлении настоящего руководства или в нем отсутствует отметка ОТК предприятия-изготовителя и торгующей организации (штамп и дата продажи);
 - г) при выходе из строя картофелекопателя по вине потребителя из-за небрежного с ним обращения или нанесения механических повреждений.
- 8.4. Срок службы КНМ 5 лет.

После выработки срока службы картофелекопатель подлежит техническому осмотру. Дефектные детали необходимо заменить.



9. Свидетельство о приемке

Картофелекопатель навесной КНМ соответствуют требованиям ТУ 373-004-35757432-97, действующей конструкторской и технологической документации, принят ОТК и признан годными для эксплуатации.

Дата выпуска _____

Дата упаковки _____

штамп ОТК

Адрес предприятия-изготовителя

:
173008, г. Великий Новгород, ул. Рабочая, 32, ЗАО "НМЗ Энергия"

Дата продажи _____

штамп торгующей организации